

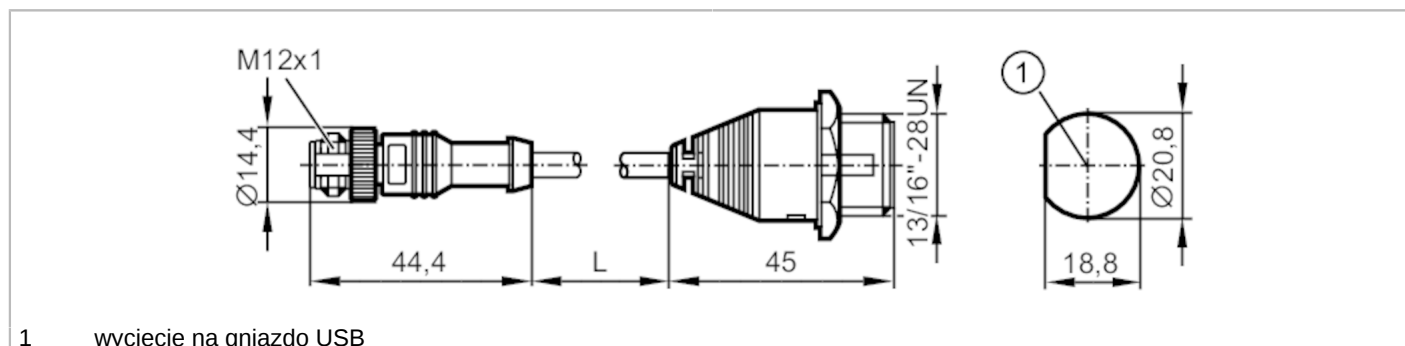

Przewód łączeniowy USB

R360/Cable/PDM_NG-USB



Aplikacja	
Konstrukcja	kabel ekranowany
Wykonanie	do modułów procesowych i dialogowych PDM360 NG
Aplikacja	Złącze USB do zamontowania na panelu kontrolnym lub tablicy rozdzielczej
Warunki pracy	
Ochrona	IP 67
Dane mechaniczne	
Waga [g]	101,7
Akcesoria	
Dostarczane elementy	Zaślepki: IP 67, do gniazda USB
Uwagi	
Sztuk w opakowaniu	1 szt.
Połączenie elektryczne - wtyk	

Konektor: 1 x M12; kodowanie: B

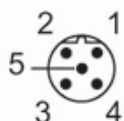

EC2099



Przewód łączeniowy USB

R360/Cable/PDM_NG-USB

Połączenie elektryczne

Przewód: 1,5 m, PVC, czarny, Ø 5 mm, ekranowany; skrętka; 5 x 0,25 mm² / AWG 24

Podłączenie

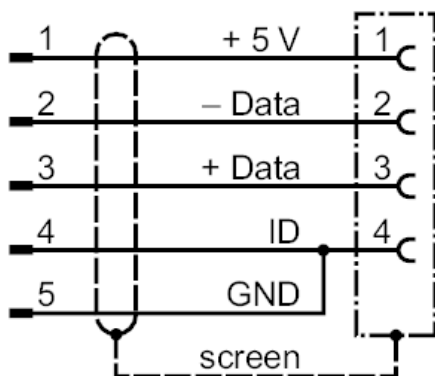

Połączenie elektryczne - Gniazdo

Konektor: 1 x USB

