

# VSP003

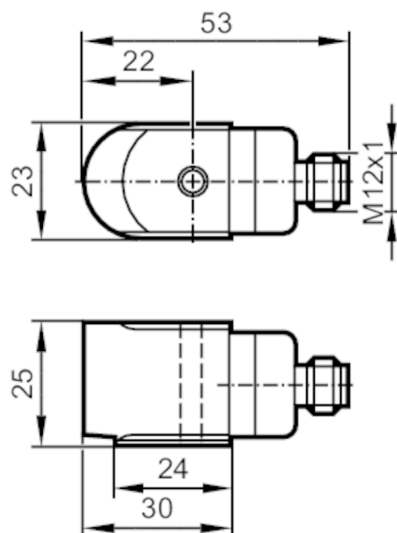

## Akcelerometr

VIBRATION SENSOR



### Cechy produktu

Zakres pomiarowy wibracji	[g]	-50...50
Zakres częstotliwości	[Hz]	1,5...16000
Zasada pomiaru		piezoelekt.

### Aplikacja

Wykonanie	do podłączenia zewnętrznych układów diagnostycznych VSE
-----------	---

### Dane elektryczne

Napięcie zasilania	[V]	10...12 DC
Wytrzymałość	[V]	100; (500 V DC)
Pobór prądu	[mA]	0,5...8
Zabezpieczenie przed odwrotną polaryzacją		tak

### Zakres pomiaru / nastaw

Zakres pomiarowy wibracji	[g]	-50...50
Zakres częstotliwości	[Hz]	1,5...16000
Zasada pomiaru		piezoelekt.
Gęstość szumu	[mg]	0,1
Maks. czułość poprzeczna	[%]	5
Min. czas pomiaru	[s]	1
Liczba osi pomiaru		1

### Dokładność / odchylenie

Dokładność		± 10 %
Czułość pomiarowa		100 mV/g

### Interfejsy

Interfejs komunikacyjny	IEPE
-------------------------	------

# VSP003



## Akcelerometr

VIBRATION SENSOR

Warunki pracy		
Temperatura otoczenia	[°C]	-55...130
Temperatura składowania	[°C]	-55...130
Ochrona		IP 67

Testy / dopuszczenia		
EMC	EN 61326-1	: 2013
Odporność na wstrząsy	EN 61326-1	: 2013
MTTF	[lata]	1142

Dane mechaniczne		
Waga	[g]	135
Typ montażu		M8 x 1,25
Materiał		obudowa: stal kwasoodporna
Moment dokręcający	[Nm]	8

Uwagi		
Sztuk w opakowaniu		1 szt.

### Połączenie elektryczne

Konektor: 1 x M12; kodowanie: A

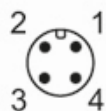

1	nieużywany
2	IEPE +
3	nieużywany
4	IEPE -