

PV7600

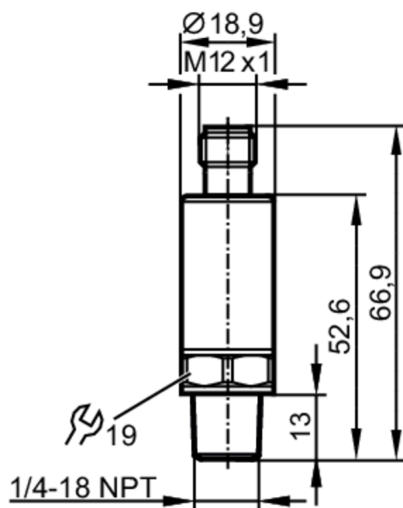

Presostat z IO-Link

PV-400-SEN14-UFRVG/US/ I



Cechy produktu

| | | | |
|----------------------|--|--------------|------------|
| Liczba wejść i wyjść | Liczba wyjść binarnych: 2 | | |
| Zakres pomiarowy | 0...400 bar | 0...5800 psi | 0...40 MPa |
| Przyłącze procesowe | połączenie gwintowane 1/4" NPT gwint zewnętrzny Gwint wewnętrzny: M5 | | |

Aplikacja

| | | | |
|---|----------------------------|-----------|---------|
| Element pomiarowy | metalowa celka pomiarowa | | |
| Aplikacja | do aplikacji przemysłowych | | |
| Media | cieczki i gazy | | |
| Temperatura medium [°C] | -40...90 | | |
| Minimalne ciśnienie niszczące | 1700 bar | 24655 psi | 170 MPa |
| Wytrzymałość na ciśnienie | 1000 bar | 14500 psi | 100 Mpa |
| Uwaga dot. przeciążalności | statyczne | | |
| Odporność na podciśnienie [mbar] | -1000 | | |
| Rodzaj ciśnienia | ciśnienie względne | | |
| MAWP (dla aplikacji zgodnych z CRN) [bar] | 840 | | |

Dane elektryczne

| | | | |
|---|-----------------|--|--|
| Napięcie zasilania [V] | 18...30 DC | | |
| Pobór prądu [mA] | < 15 | | |
| Min. rezystancja izolacji [MΩ] | 100; (500 V DC) | | |
| Klasa ochrony | III | | |
| Zabezpieczenie przed odwrotną polaryzacją | tak | | |
| Czas rozruchu [s] | < 0,3 | | |

Wejścia / wyjścia

| | | | |
|----------------------|---------------------------|--|--|
| Liczba wejść i wyjść | Liczba wyjść binarnych: 2 | | |
|----------------------|---------------------------|--|--|



Presostat z IO-Link

PV-400-SEN14-UFRVG/US/ /

| Wyjścia | |
|--|---|
| Łączna liczba wyjść | 2 |
| Sygnał wyjściowy | sygnał przełączający; IO-Link; (konfigurowalne) |
| Wykonanie elektryczne | PNP/NPN |
| Liczba wyjść binarnych | 2 |
| Funkcja wyjścia | normalnie otwarte / zamknięte; (parametryzowalna) |
| Maks. spadek napięcia wyjścia przełączającego DC [V] | 2 |
| Prąd obciążenia wyjścia przełączającego DC [mA] | 100 |
| Częstotliwość przełączania DC [Hz] | < 170 |
| Zabezpieczenie przed zwarciami | tak |
| Typ zabezpieczenia przed zwarciami | impulsowe |
| Zabezpieczenie przed przeciążeniem | tak |

| Zakres pomiaru / nastaw | | | |
|-------------------------|----------------|----------------|----------------|
| Zakres pomiarowy | 0...400 bar | 0...5800 psi | 0...40 MPa |
| Punkt przełączania SP | 4...400 bar | 58...5802 psi | 0,4...40 MPa |
| Punkt resetu rP | 2...398 bar | 30...5773 psi | 0,2...39,8 MPa |
| W krokach co | 0,2 bar | 1 psi | 0,02 MPa |
| Ustawienia fabryczne | SP1 = 100 bar | rP1 = 92 bar | ou1 = Hno; |
| | SP2 = 300 bar | rP2 = 292 bar | ou2 = Hno; |
| | dS1/dS2 = 0 ms | dr1/dr2 = 0 ms | |
| | coF = 0 % | P-n = PnP | dAP= 60 ms |

| Dokładność / odchylenie | |
|---|---|
| Dokładność punktu przełączania [% zakresu] | < ± 0,5 (nach DIN EN 61298-2) |
| Powtarzalność [% zakresu] | < ± 0,05; (z wahaniami temperatury < 10 K) |
| Odchyłka od charakterystyki [% zakresu] | < ± 0,5; (liniowość, włącznie z histerezą i powtarzalnością, ustawianie wartości granicznej zgodnie z DIN EN IEC 62828-1) |
| Odchylenie liniowości [% zakresu] | < ± 0,1 (BFSL) / < ± 0,2 (LS) |
| Odchylenie histerezy [% zakresu] | < ± 0,2 |
| Stabilność długotrwała [% zakresu] | < ± 0,1; (na 6 miesięcy) |
| Współczynnik temperaturowy punktu zerowego [% na zakres 10 K] | < 0,1 (-25...90 °C) / < 0,2 (-40...-25 °C) |
| Współczynnik temperaturowy zakresu [% na zakres 10 K] | < 0,1 (-25...90 °C) / < 0,2 (-40...-25 °C) |

| Czasy reakcji | |
|-------------------|-----|
| Czas reakcji [ms] | < 3 |



Presostat z IO-Link

PV-400-SEN14-UFRVG/US/ I

| Software / programowanie | | |
|---------------------------------------|--|---------------------|
| Możliwości parametryzacji | histereza / okno; normalnie otwarte / zamknięte; logika przełączania; opóźnienie włączenia / wyłączenia; Tłumienie | |
| Interfejsy | | |
| Interfejs komunikacyjny | IO-Link | |
| Typ transmisji | COM2 (38,4 kBaud) | |
| IO-Link Revision | 1.1 | |
| Norma SDCI | IEC 61131-9 | |
| Profil | Smart Sensor: Process Data Variable; Device Identification, Device Diagnosis | |
| SIO tryb | tak | |
| Wymagany typ portu master | A | |
| Ilość danych analogowych | 2 | |
| Ilość danych binarnych | 2 | |
| Min.czas cyklu procesu [ms] | 5 | |
| Obsługiwane DeviceID | Typ działania | DeviceID |
| | domyślnie | 851 |
| Warunki pracy | | |
| Temperatura otoczenia [°C] | -40...90 | |
| Temperatura składowania [°C] | -40...100 | |
| Ochrona | IP 67; IP 69K | |
| Testy / dopuszczenia | | |
| EMC | DIN EN 61326-1 | |
| Odporność na wstrząsy | DIN EN 60068-2-27 | 500 g (1 ms) |
| Odporność na wibracje | DIN EN 60068-2-6 | 20 g (10...2000 Hz) |
| MTTF [lata] | 668 | |
| Dopuszczenie UL | Dopuszczenie UL numer | J016 |
| Dyrektywa PED Urządzenia Ciśnieniowe | dobra praktyka inżynierska; może być stosowany do płynów grupy 2; płyny grupy 1 na zapytanie | |
| Dane mechaniczne | | |
| Waga [g] | 65 | |
| Materiał | 1.4542 (17-4 PH / 630); stal nierdzewna (1.4404 / 316L); PEI | |
| Materiały części w kontakcie z medium | stal nierdzewna (1.4305 / 303); 1.4542 (17-4 PH / 630) | |
| Min. liczba cykli ciśnienia | 60 milionów; (przy 1,2-krotnym ciśnieniu nominalnym) | |
| Moment dokręcający [Nm] | 50; (zalecany; W zależności od użytej pasty smarującej, uszczelnienia i ciśnienia.) | |
| Przyłącze procesowe | połączenie gwintowane 1/4" NPT gwint zewnętrzny Gwint wewnętrzny:M5 | |
| Zintegrowany tłumik | tak | |
| Uwagi | | |
| Uwagi | BFSL = Best Fit Straight Line LS = ustawianie wartości brzegowej | |
| Sztuk w opakowaniu | 1 szt. | |
| Połączenie elektryczne | | |
| Konektor: 1 x M12; kodowanie: A | | |

PV7600



Presostat z IO-Link

PV-400-SEN14-UFRVG/US/ /

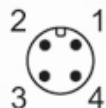

Podłączenie

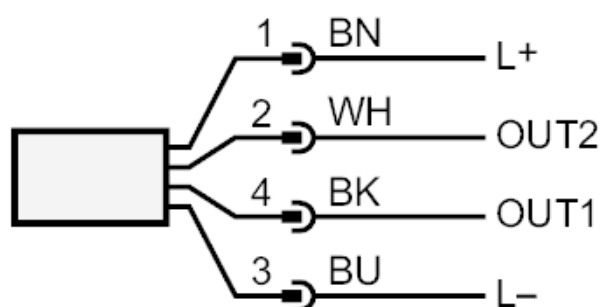

| | |
|------|---|
| OUT1 | Wyjście przełączające IO-Link |
| OUT2 | Wyjście przełączające Kolory zgodne z DIN EN 60947-5-2 Kolory żył : |
| BK = | czarny |
| BN = | brązowy |
| BU = | niebieski |
| WH = | biały |