

M95008

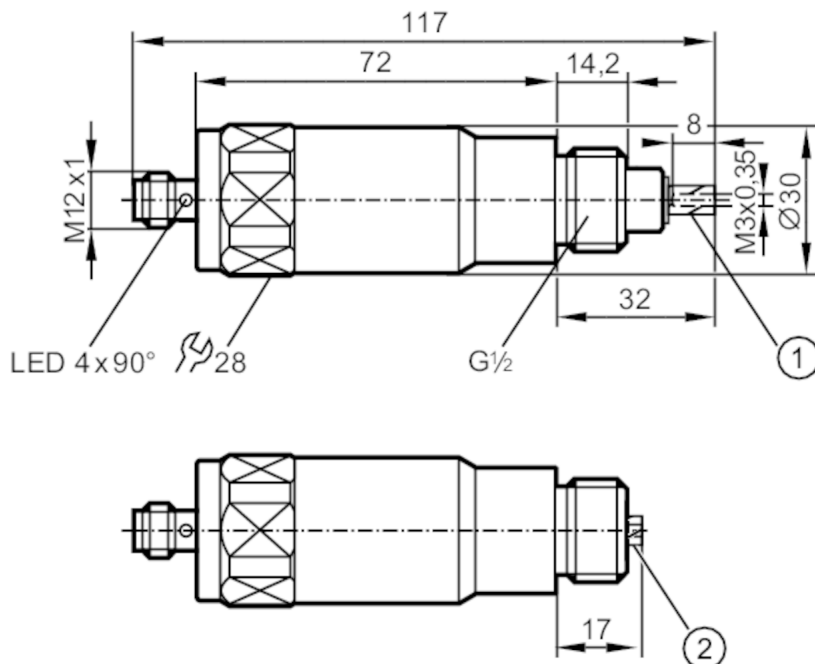

Czujnik magnetyczny z dwoma punktami przełączania do diagnostyki hamulców

M9G4015PARKG/A/US



- 1: pozycja teach maksimum
2: pozycja teach minimum



Cechy produktu

Funkcja wyjścia 2 x NO

Aplikacja

Konstrukcja styki połącane

Dane elektryczne

Napięcie zasilania [V] 10...36 DC; (supply class 2 zgodnie z cULus)

Klasa ochrony III

Zabezpieczenie przed odwrotną polaryzacją tak

Wyjścia

Funkcja wyjścia 2 x NO

Maks. spadek napięcia wyjścia przełączającego DC [V] 5,4

Minimalny prąd obciążenia [mA] 2

Maks. prąd upływu [mA] 0,5

Prąd obciążenia wyjścia przełączającego DC [mA] 100

Częstotliwość przełączania DC [Hz] 0,5

Zabezpieczenie przed zwarciami tak

Typ zabezpieczenia przed zwarciami impulsowe

Zabezpieczenie przed przeciążeniem tak

M95008



Czujnik magnetyczny z dwoma punktami przełączania do diagnostyki hamulców

M9G4015PARKG/A/US

Strefa działania		
Zakres pomiarowy	[mm]	17...32
Dokładność / odchylenie		
Histereza	[mm]	0,1
Warunki pracy		
Temperatura otoczenia	[°C]	-40...70
Ochrona	IP 20; IP 67; (od strony tłoka: IP 20; od strony złącza: IP 67)	
Testy / dopuszczenia		
EMC	EN 61000-4-2 ESD	4 kV CD / 8 kV AD
	EN 61000-4-3 w.cz. promieniowane	10 V/m
	EN 61000-4-4 Burst	2 kV
	EN 61000-4-6 w. cz. przewodzone	10 V
	EN 55011 emisja	klasa B
MTTF	[lata]	349
Dopuszczenie UL	Dopuszczenie UL numer	C001
Dane mechaniczne		
Waga	[g]	238
Materiał	mosiądz pokryty białym brązem; tłok: stal kwasoodporna; okno LED: PA	
Moment dokręcający	[Nm]	< 20
Wyświetlacze / elementy robocze		
Wyświetlacz	Stan wyjścia	4 x 90° LED, kolor czerwony OUT 1
	Stan wyjścia	4 x 90° LED, kolor żółty OUT 2
Uwagi		
Sztuk w opakowaniu	1 szt.	
Połączenie elektryczne - wtyk		
Konektor: 1 x M12; kodowanie: A; Styki: pozłacane		
		

M95008



Czujnik magnetyczny z dwoma punktami przełączania do diagnostyki hamulców

M9G4015PARKG/A/US

Podłączenie

