

MX5000

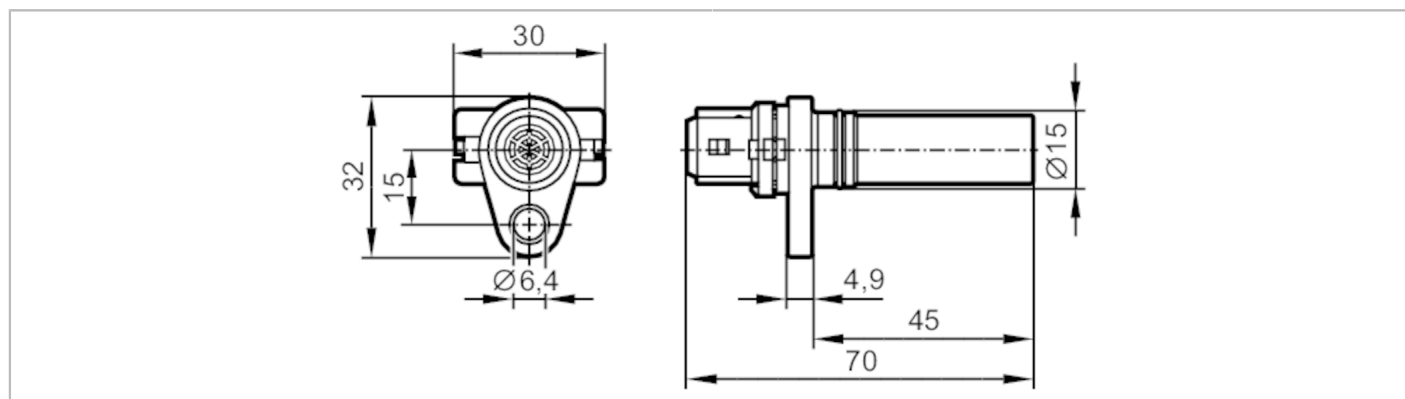

Czujnik prędkości

MXD31,8 ANOG/AMP/H



Cechy produktu

Wykonanie elektryczne		NPN
Strefa działania	[mm]	1,7; (Użycie koła zębatego o innym module wpływa na zasięg działania i przesunięcie fazy.)
Wymiary	[mm]	Ø 15 / L = 70

Dane elektryczne

Napięcie zasilania	[V]	7...30 DC
Pobór prądu	[mA]	< 30
Klasa ochrony		III
Zabezpieczenie przed odwrotną polaryzacją		nie

Wyjścia

Wykonanie elektryczne		NPN
Prąd obciążenia wyjścia przełączającego DC	[mA]	50
Częstotliwość przełączania DC	[Hz]	2...15000
Zabezpieczenie przed zwarciami		nie

Strefa działania

Strefa działania	[mm]	1,7; (Użycie koła zębatego o innym module wpływa na zasięg działania i przesunięcie fazy.)
Gwarantowany zasięg działania	[mm]	1

Warunki pracy

Temperatura otoczenia	[°C]	-32...140
Temperatura otoczenia	[°C]	125
Uwaga dot. temperatury otoczenia		dla części przyłączeniowej
Ochrona		IP 67; IP 69K; (wtyk: IP 54)

MX5000



Czujnik prędkości

MXD31,8 ANOG/AMP/H

Testy / dopuszczenia		
EMC	EN 61000-4-2	4 kV CD / 8 kV AD
	EN 61000-4-3	10 V/m
	EN 61000-4-4	2 kV
	EN 61000-4-6	10 V
	EN 61000-4-8	30 A/m
Odporność na wstrząsy	DIN EN 60068-2-27	30 g 11 ms pół sinus. 3 wstrząsy w każdym kierunku 3 osi współrzędnych
Próba natrysku solanki	EN 60068/2-11	96 h 5 % NaCl bei 25 °C
MTTF [lata]		2247

Dane mechaniczne		
Waga [g]		23,5
Wymiary [mm]		Ø 15 / L = 70
Materiał		Gniazdo: mosiądz; obudowa: PA; O-ring: FKM
Moment dokręcający [Nm]		7
Moduł zęba [mm]		1,25
Długość instalacji [mm]		45

Uwagi		
Sztuk w opakowaniu		1 szt.

Połączenie elektryczne

Podłączenie

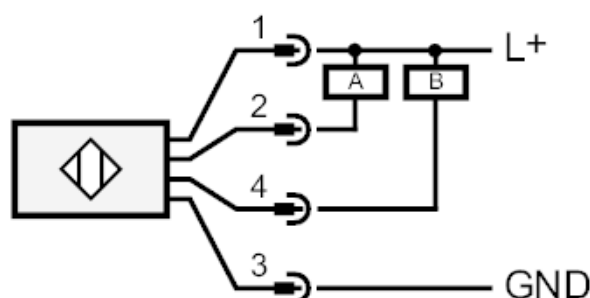

A: Wyjście impulsowe

B: Wyjście impulsowe

Konektor: 1 x AMP-Junior Timer (282 192-1)



Czujnik prędkości

MXD31,8 ANOG/AMP/H

diagramy i wykresy

Przełączanie sygnałów

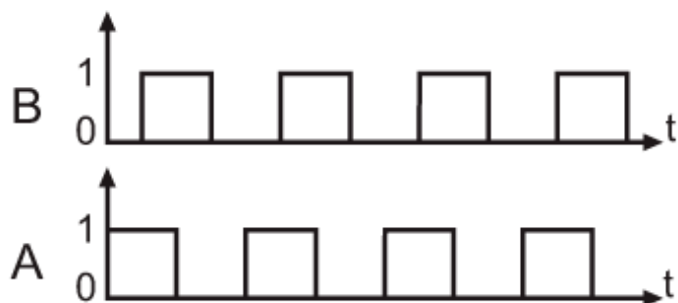

przesunięcie fazowe $90^\circ \pm 20^\circ$

stosunek impulsu do przerwy 50 % \pm 10 %

Użycie koła zębatego o innym module wpływa na zasięg działania i przesunięcie fazy.